

## SUBSTITUIR VOLANTE TEMPERATURA

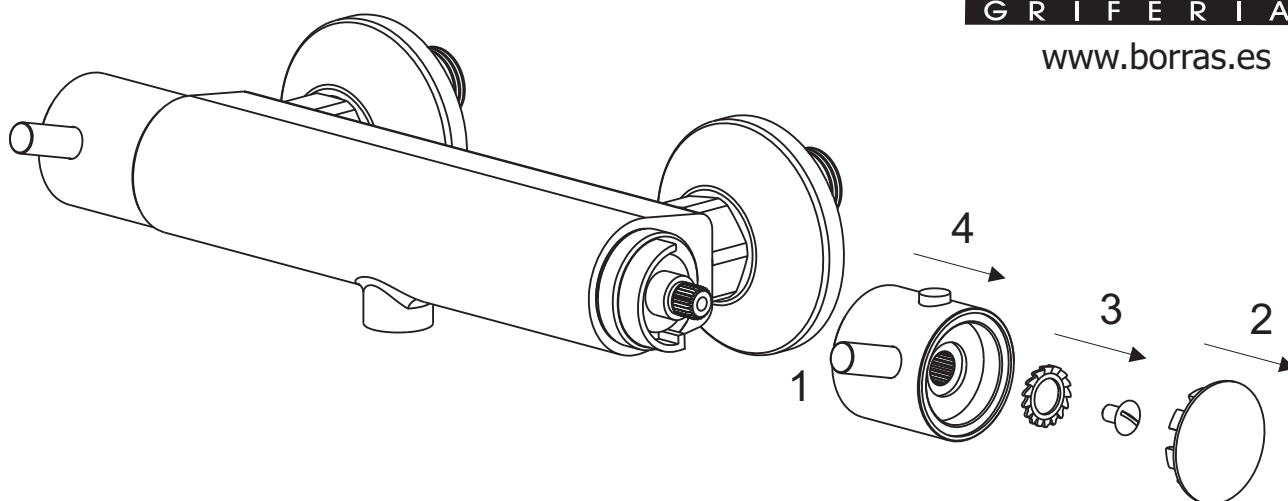

- 1 - Colocar el volante en la posición de tope de 38°
- 2 - Retirar el embellecedor
- 3 - Desenroscar el tornillo de sujeción
- 4 - Retirar el volante tirando del mismo con firmeza, intentando no girar el eje del cartucho.

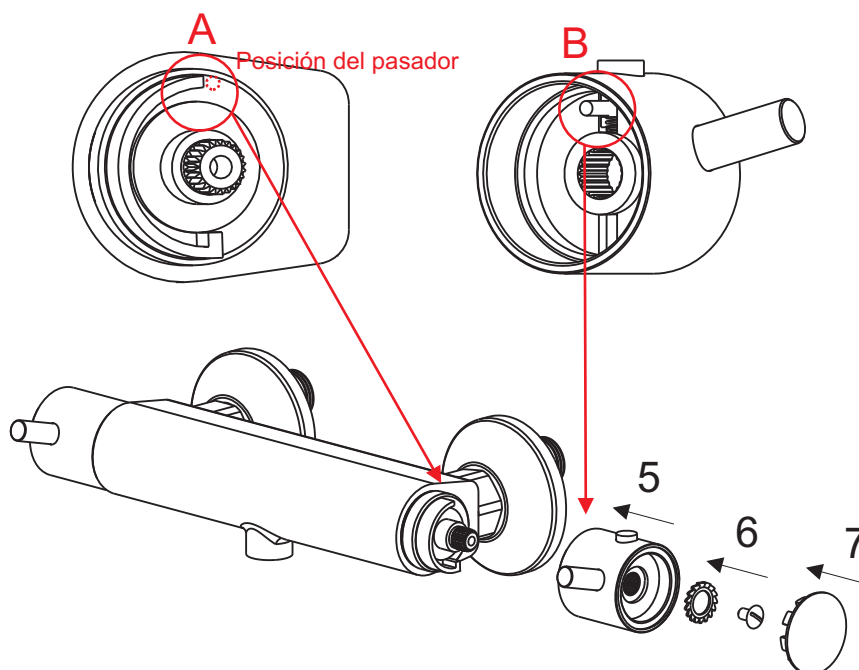

- 5 - Colocar el nuevo volante de manera que el pasador B coincida con el extremo exterior de la pieza de tope A
- 6 - Roscar de nuevo el tornillo y la arandela de fijación.
- 7 - Colocar el embellecedor