

## Instrucciones para la substitución del cartucho Qvart

Antes de proceder, cerrar la llave general de suministro de agua

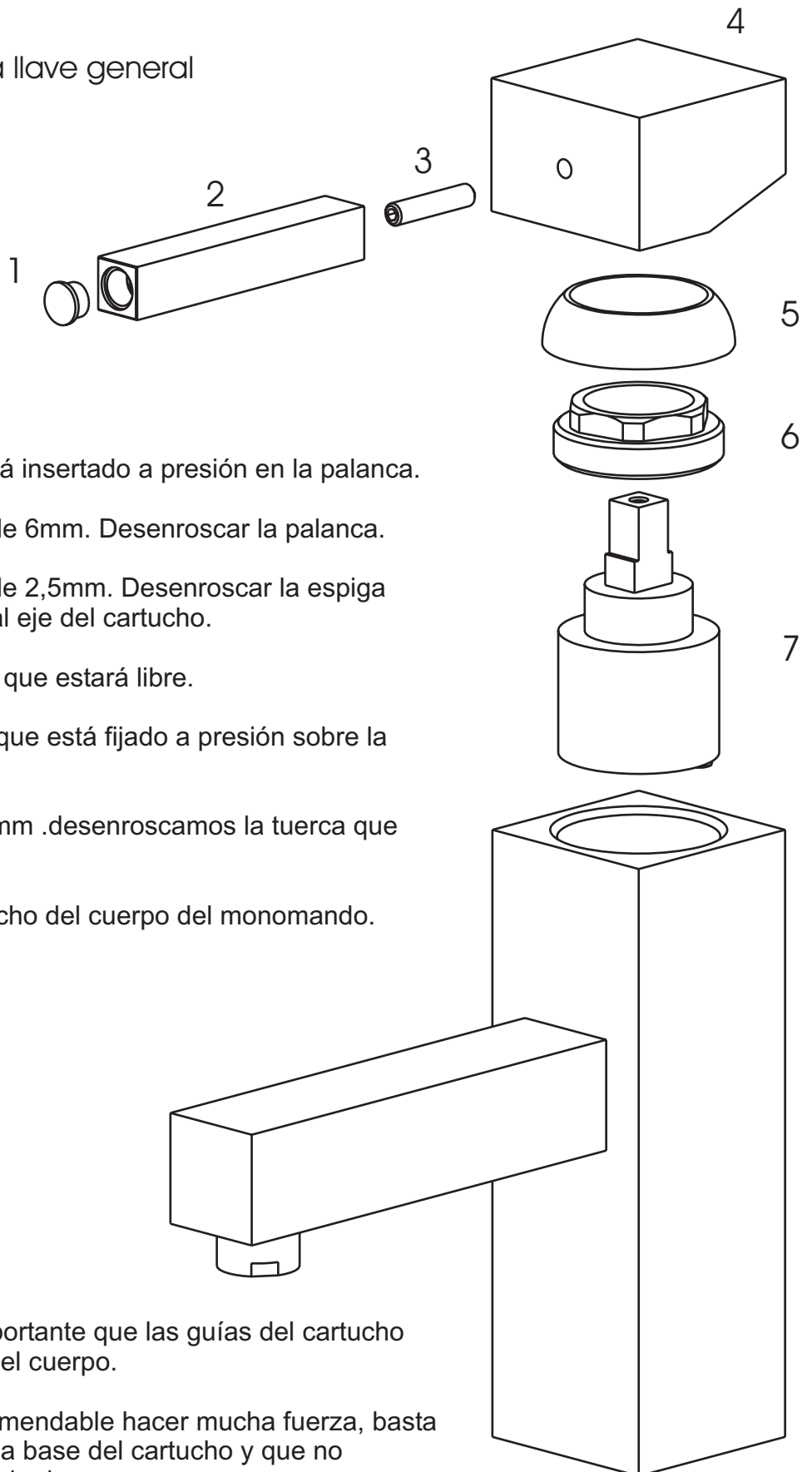

1 Sacar el índice Rojo/Azul que está insertado a presión en la palanca.

2 Con la ayuda de una llave Allen de 6mm. Desenroscar la palanca.

3 Con la ayuda de una llave Allen de 2,5mm. Desenroscar la espiga que une el cuerpo de la maneta al eje del cartucho.

4 Sacamos el cuerpo de la maneta que estará libre.

5 Sacamos el florón embellecedor que está fijado a presión sobre la tuerca

6 Con la ayuda de una llave de 29mm .desenroscamos la tuerca que fija el cartucho.

7 Ahora ya podemos retirar e cartucho del cuerpo del monomando.

Para volver a montarlo, es muy importante que las guías del cartucho ajusten perfectamente en la base del cuerpo.

Para reapretar la tuerca no es recomendable hacer mucha fuerza, basta con que ajusten bien las juntas de la base del cartucho y que no observemos que hay ninguna perdida de agua.